

Anwendung

Volumetrische / gravimetrische Dosierung von Feststoffen.

Granulat Mikrogranulat Mahlgut Pulver Fasern

SCHOLZ SOLO

Einschneckendosiergerät.

- kostengünstige Lösung für hohe Dosierleistungen
- vielfach bewährt für Mahlgüter, Recyclingmaterial u. Ä.
- umfangreiches, modulares Trichtersystem
- leicht demontierbar, ohne überflüssige Technik

Dosierleistung der SCHOLZ Serie

kg/h (bei 0,8kg/l)	0,1	1	5	10	50	100	500	1.000	5.000	10.000	25.000
LOGO											
MONO+											
SOLO											
GOLO											

Schnecken: \varnothing 40mm bis \varnothing 100mm in Ausführung Spiral / Vollblatt / mit Kern / doppelte Wendel / gekerbt / Spezial
 Rohre: \varnothing 50mm bis \varnothing 134mm horizontal / vertikal
 Trogvolumen: 23 Liter
 Zusatztrichter: 68 bis 210 Liter, erweiterbar
 Deckel: manuelle Befüllung / automatische Befüllung / Klappdeckel / Plexiglas / für Abscheidebehälter
 Optionen: Rührwerk, ATEX, Laufüberwachung
 Werkstoff: Edelstahl 1.4301
 Eigengewicht: ca. 30kg (ohne Zusatztrichter)
 Abmessungen: 350x350x350mm (TxBxH)
 Getriebemotor: A i=10 Δ 230V A W 50Hz / Y400V A W 50Hz
 B i=30 Δ 230V A W 50Hz / Y400V A W 50Hz
 C i=80 Δ 230V A W 50Hz / Y400V A W 50Hz
 Rührwerkmotor: Δ 230V A W 50Hz / Y400V A W 50Hz

Differential-Dosierwaage RATIO

In Kombination mit einer SCHOLZ BASIC-Plattformwaage verfügen Sie über eine gravimetrische Dosierwaage.

Waage: BASIC400
 Kapazität: 75 / 150 / 300kg
 Plattform: 400 x 400mm
 Waage: 490 x 400 x 150mm (TxBxH)
 Werkstoff: Aluminium / Edelstahl
 Ausführung: steckbar
 Eigengewicht: 16kg

Das SCHOLZ-CON-TRUST Regelsystem ermöglicht Einzel- und Mehrkomponentenregelung.

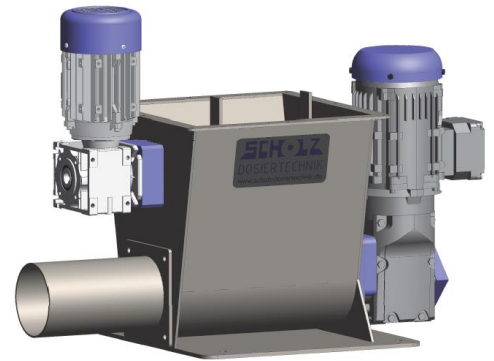

SOLO mit horizontalem Rohr mit Sonderausstattung Rührwerk



SOLO mit 130-Liter-Trichter und vertikalem Austragrohr auf Plattformwaage BASIC400

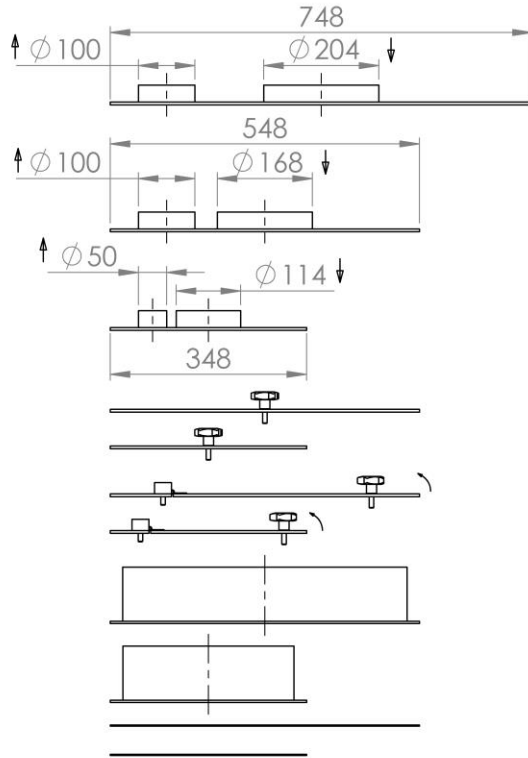

AUTO LID

AL-77	7,5 kg
AL-55	4,0 kg
AL-33	1,8 kg

MANUAL LID

ML-55	4,5 kg
ML-33	2,0 kg

FLAP LID

FL-55	4,7 kg
FL-33	2,2 kg

BASIC HOPPER

BH-025-551	5,0 kg
BH-009-331	2,5 kg

SAFETY GRID

SG-55	1,6 kg
SG-33	0,7 kg

BASIC HOPPER

BH-210-378	30,0 kg
BH-130-358	25,0 kg
BH-098-356	19,0 kg
BH-068-354	14,0 kg

STACK HOPPER

SH-054-336	14,0 kg
------------	---------

FEEDER

SOLO	30,0 kg
Option 1 SOLO-RC RUN CONTROL	0,5 kg
Option 2 SOLO-HA HORIZONTAL AGITATOR	8,0 kg

SCALE

BASIC400	16,0 kg
Option 3 BASIC400-OC OUTLET COMPENSATION	1,5 kg

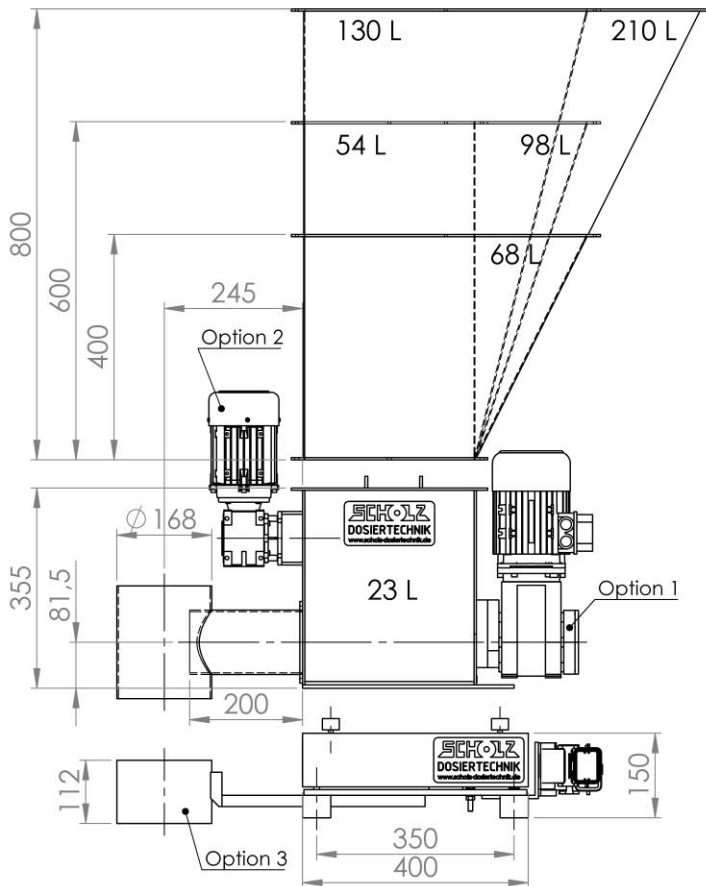

Differential-Dosierwaage RATIO
Loss-in-Weight-Feeder RATIO